

**GARIS PANDUAN PROSEDUR TUKAR GUNA KENDERAAN PERSENDIRIAN
INDIVIDU KEPADA KENDERAAN PERSENDIRIAN E-HAILING**

1. TUJUAN

- 1.1 Garis panduan ini disediakan untuk menerangkan dengan terperinci akan Prosedur Tukar Guna Kenderaan Persendirian Individu kepada Kenderaan Persendirian *e-Hailing* agar ia dilaksanakan dengan seragam.

2. SKOP

- 2.1 Garis panduan ini adalah terpakai secara umum kepada:-
- 2.1.1 Semua Pejabat Negeri / Cawangan Jabatan Pengangkutan Jalan;
 - 2.1.2 PUSPAKOM bagi semua cawangan;
 - 2.1.3 Unit Teksi dan E-hailing, Bahagian Pengangkutan Awam dan Perdagangan, Agensi Pengangkutan Awam Darat (APAD);
 - 2.1.4 Lembaga Pelesenan Kenderaan Perdagangan (LPKP) Sabah dan Sarawak;
 - 2.1.5 Syarikat Operator *e-Hailing* (EHO); dan
 - 2.1.6 Orang awam yang memohon Tukar Guna Kenderaan Persendirian Individu kepada Kenderaan Persendirian *e-Hailing*.
- 2.2 Garis panduan ini dibahagikan kepada beberapa bahagian yang menyentuh aspek berikut:-
- 2.2.1 Bahagian A - Syarat-syarat Permohonan;
 - 2.2.2 Bahagian B - Garis Panduan Permohonan Tukar Guna Kenderaan Persendirian Individu kepada Kenderaan Persendirian *e-Hailing*; dan
 - 2.2.3 Bahagian C - Tatacara dan spesifikasi pelekat khas kenderaan persendirian *e-Hailing*.



UNIT PERDAGANGAN
IBU PEJABAT, JABATAN PENGANGKUTAN JALAN
MALAYSIA

BAHAGIAN A – SYARAT-SYARAT PERMOHONAN

1. SYARAT-SYARAT AM

- 1.1 Permohonan boleh dikemukakan oleh pemandu *e-hailing* atau pembawa dokumen/wakil.
- 1.2 Permohonan boleh dilakukan di mana-mana Pejabat JPJ Negeri/Cawangan yang menjalankan aktiviti pendaftaran dan pelesenan kenderaan.
- 1.3 Kenderaan telah didaftarkan di dalam pangkalan data (MySIKAP) JPJ.
- 1.4 Maklumat Laporan Pemeriksaan Berkala Kenderaan (VR1) PUSPAKOM yang telah wujud dalam mySIKAP dan masih berkuatkuasa bagi kenderaan yang telah mencapai had usia tiga (3) tahun dari tarikh pendaftaran atau dari tahun ianya dibuat oleh pengeluar kenderaan.
- 1.5 Mempunyai perlindungan insurans yang melindungi kenderaan, pemandu, penumpang dan pihak ketiga.

2. SYARAT-SYARAT KHAS

- 2.1 Pemunya berdaftar merupakan Warganegara Malaysia atau Penduduk Tetap Malaysia sahaja.
- 2.2 Kategori kenderaan yang layak bagi Semenanjung Malaysia:

Jenis Struktur Badan	Jenis Kod Badaan
Motokar	MKR
Jip	JIP
Van	VAN
Kenderaan Pelbagai Utiliti	MUV



UNIT PERDAGANGAN
IBU PEJABAT, JABATAN PENGANGKUTAN JALAN
MALAYSIA

2.3 Kategori kenderaan yang layak bagi Sabah dan Sarawak:

Jenis Struktur Badan	Jenis Kod Badaan
Motokar	MKR
Jip	JIP
Van	VAN
Kenderaan Pelbagai Utiliti	MUV
Pick-up	PIC

- 2.4 Had usia bagi kenderaan berstatus CKD hendaklah tidak melebihi 10 tahun daripada tarikh ianya didaftarkan di JPJ manakala usia melesenkan hendaklah tidak melebihi sembilan (9) tahun daripada tarikh ianya didaftarkan di JPJ.
- 2.5 Had usia bagi kenderaan berstatus CBU hendaklah tidak melebihi 10 tahun daripada tahun ianya dibuat oleh pengeluar kenderaan manakala usia melesenkan hendaklah tidak melebihi sembilan (9) tahun daripada tahun ianya dibuat oleh pengeluar kenderaan.



UNIT PERDAGANGAN
IBU PEJABAT, JABATAN PENGANGKUTAN JALAN
MALAYSIA

**BAHAGIAN B – PROSEDUR TUKAR GUNA KENDERAAN PERSENDIRIAN
INDIVIDU KEPADA KENDERAAN PERSENDIRIAN E-HAILING**

1. DOKUMEN BUTIR DIRI

1.1 Dokumen Pengenalan Diri Mengikut Kategori Pemohon:

BIL	KATEGORI PEMUNYA BERDAFTAR	DOKUMEN
i.	Persendirian individu	Salinan MyKAD atau MyPR
ii.	Satu (1) salinan MyKAD atau MyPR dokumen pengenalan diri pembawa dokumen/wakil (jika berkenaan)	

1.2 Dokumen sokongan yang telah lengkap diisi:

- i. Borang JPJK8 (Pind.1/2016) – Borang Pindaan/Pembetulan Butir Kenderaan dan Pemilik Berdaftar Seksyen 12 APJ 1987 (seperti di **LAMPIRAN A1**);
- ii. Borang Pengisytiharan Kenderaan Persendirian *e-hailing* JPJ-EH1 (seperti di **LAMPIRAN A2**);
- iii. Laporan Pemeriksaan Berkala Kenderaan (VR1) PUSPAKOM bagi kenderaan yang telah mencapai had usia tiga (3) tahun dari tarikh pendaftaran di JPJ atau dari tahun ianya dibuat oleh pengeluar kenderaan ;
- iv. Surat Lantikan Pembawa Dokumen/Wakil; dan
- v. *Electronic Vehicle Permit* (eVP) SPAD/LPKP.



UNIT PERDAGANGAN
IBU PEJABAT, JABATAN PENGANGKUTAN JALAN
MALAYSIA

2. PROSES PERMOHONAN

- 2.1 Mengisi dan menghantar dokumen-dokumen seperti di Bahagian B Para 1.1 dan 1.2 di Pejabat JPJ Negeri/Cawangan.
- 2.2 Borang permohonan yang lengkap akan diproses dan ditapis oleh pihak JPJ.
- 2.3 Jika lengkap, proses tukar guna kenderaan persendirian individu (AB/AD) kepada kenderaan persendirian *e-hailing* (AH) akan dilakukan.
- 2.4 Tempoh sah laku LKM bagi kenderaan persendirian *e-hailing* akan menggunakan tempoh yang ditetapkan di bawah Kaedah 14(ii) Kaedah-Kaedah Kenderaan Bermotor (Pendaftaran dan Pelesenan) 1959 iaitu enam (6) atau 12 bulan serta tertakluk dengan mana-mana tarikh tamat terdahulu (yang terendah) sama ada Permit APAD/LPKP, Pemeriksaan PUSPAKOM dan Insurans.

3. PEMBAHARUAN LKM TAHUN BERIKUTNYA

- 3.1 Pemohon perlu menjalani Pemeriksaan Berkala Kenderaan (VR1) PUSPAKOM dan mengemukakan laporan tersebut semasa urusan pembaharuan LKM di Pejabat JPJ Negeri/Cawangan.
- 3.2 Pemohon diingatkan untuk menjalani pemeriksaan PUSPAKOM sebelum tarikh tamat Pemeriksaan Berkala PUSPAKOM bagi mengelakkan penalti di bawah Subseksyen 66A(1) APJ 1987.

4. PEMBATALAN KOD GUNA KENDERAAN PERSENDIRIAN E-HAILING

- 4.1 Pemohon perlu menjalani Pemeriksaan Khas (B2) PUSPAKOM dan mengemukakan laporan tersebut semasa urusan tukar guna semula dari Kenderaan Persendirian *e-hailing* kepada Kenderaan Persendirian Individu di Pejabat JPJ Negeri/Cawangan.
- 4.2 Pemohon juga perlu mengisi dan menyerahkan Borang JPJK8 (Pind.1/2016) – Borang Pindaan/Pembetulan Butir Kenderaan dan Pemilik Berdaftar Seksyen 12 APJ 1987.



UNIT PERDAGANGAN
IBU PEJABAT, JABATAN PENGANGKUTAN JALAN
MALAYSIA

5. KADAR FI LKM

- 5.1 Kadar fi LKM bagi kenderaan persendirian *e-hailing* adalah masih sama/kekal seperti kenderaan persendirian individu iaitu mengikut kuasa enjin (cc) kenderaan, termasuk untuk Sabah dan Sarawak.

6. CETAKAN SALINAN SIJIL PEMILIKAN KENDERAAN (VOC)

- 6.1 Cetakan *Vehicle Ownership Certificate (VOC)* / Sijil Pemilikan Kenderaan baharu selepas proses tukar guna tidak akan dilakukan melainkan dengan persetujuan pemohon mengikut kadar fi semasa yang telah ditetapkan.



UNIT PERDAGANGAN
IBU PEJABAT, JABATAN PENGANGKUTAN JALAN
MALAYSIA

BAHAGIAN C – PELEKAT KHAS KENDERAAN PERSENDIRIAN E-HAILING



Kenderaan persendirian *e-hailing* perlu mempamerkan pelekat khas *e-hailing* di hadapan dan belakang kenderaan, semasa beroperasi membawa penumpang. Pelaksanaan pemakaian pelekat khas kenderaan *e-hailing* adalah selaras dengan peruntukan di bawah Kaedah 15B Kaedah-kaedah Kenderaan Perkhidmatan Awam (Pelesenan dan Kelakuan Pemandu, Konduktor dan Penumpang) 1959. Kesalahan dan denda boleh dikenakan terhadap mana-mana pemandu yang gagal mematuhi perkara ini.

Syarikat Operator *e-hailing* hendaklah membekalkan pelekat khas *e-hailing* ini kepada pemandu masing-masing. Rujuk **Lampiran A3** untuk Tatacara dan Spesifikasi pelekat khas kenderaan *e-hailing*



UNIT PERDAGANGAN
IBU PEJABAT, JABATAN PENGANGKUTAN JALAN
MALAYSIA

PENUTUP

1. PEMATUHAN KEPADA PERATURAN

- 1.1 Garis Panduan ini berkuatkuasa sepenuhnya mulai 15 April 2019.
- 1.2 Bagi memastikan perkhidmatan JPJ dapat dilaksanakan dengan cekap dan berintegriti, semua pihak hendaklah mematuhi semua peraturan dan prosedur yang ditetapkan.
- 1.3 Pematuhan ini merangkumi garis panduan dan segala peraturan yang dikeluarkan dari masa ke semasa.
- 1.4 Kegagalan mematuhi mana-mana peraturan yang ditetapkan adalah merupakan suatu kesalahan dan Kerajaan boleh mengambil tindakan.

2. LAIN-LAIN

- 2.1 Garis panduan ini akan dikemaskini dari masa ke semasa mengikut keadaan dan keperluan perkhidmatan atau dasar Kerajaan.
- 2.2 Sebarang masalah berhubung pelaksanaan garis panduan hendaklah dikemukakan kepada:-

BAHAGIAN PELESENAN KENDERAAN
Ibu Pejabat, Jabatan Pengangkutan Jalan Malaysia
Aras 3, No 26, Jalan Tun Hussein, Presint 4
Pusat Pentadbiran Kerajaan Persekutuan
62100 Wilayah Persekutuan
PUTRAJAYA

Tel: 03 - 8892 8171

Faks: 03 – 8881 1391



UNIT PERDAGANGAN
IBU PEJABAT, JABATAN PENGANGKUTAN JALAN
MALAYSIA

E. PENGESAHAN PEMOHON

1. Saya, (nama)..... No. Kad Pengenalan / Passport:.....adalah pemunya bagi kenderaan yang bernombor pendaftaran.....memohon untuk meminda / membetulkan butir-butir kenderaan seperti di ruangan A/B/C.
2. Saya mengaku dan mengesahkan bahawa butiran yang saya nyatakan dalam Bahagian A,B,C,D dan E ini adalah benar dan tidak mengandungi maklumat yang palsu, tidak betul atau mengelirukan.
3. Saya mewakili penama di bawah hadir ke Pejabat JPJ Negeri/Cawangan untuk mengemukakan permohonan pindaan / pembetulan butir kenderaan seperti di para B/C yang bernombor pendaftaran.....

Butir-butir wakil adalah seperti berikut:-

Nama:.....
No. K.P/Pasport:.....
Alamat:.....
Hubungan:..... Telefon:.....

4. Saya juga faham dan sedar bahawa memberikan maklumat yang sebahagian atau keseluruhannya tidak benar, palsu atau mengelirukan adalah suatu kesalahan di bawah Seksyen 108 (1) Akta Pengangkutan Jalan 1987 yang boleh membawa kepada hukuman denda tidak kurang daripada RM 5,000.00 dan tidak lebih daripada RM20,000.00 atau dipenjarakan selama tempoh tidak kurang daripada satu tahun atau kedua-duanya.

Tarikh:.....

Tandatangan pemunya berdaftar:.....
Cop Nama & Jawatan jika (pemunya berdaftar adalah Syarikat/Perniagaan/Pertubuhan/Agensi Kerajaan)

F. SILA ISI SEKIRANYA PERAKUAN PENDAFTARAN KENDERAAN TIDAK DIKEMUKAKAN BERSAMA-SAMA DENGAN PERMOHONAN INI

Saya mengaku dan mengesahkan bahawa Perakuan Pendaftaran Kenderaan bagi kenderaan telah hilang dan tidak dapat dikemukakan bersama-sama permohonan ini.

Tandatangan:.....

*Sila isi sekiranya perakuan pendaftaran kenderaan tidak dikemukakan bersama-sama dengan permohonan ini.

Bayaran:-	RM25.00	Sabah
	RM5.00	Sarawak
	RM50.00	Semenanjung

G. STATUS PERMOHONAN

CATATAN:

1. Disemak/Dilapor (Oleh Petugas Kaunter)

.....
.....
.....

Tarikh:..... (Tandatangan>Nama/Cop)

2. Pengesahan (Oleh Penyelia)

Permohonan telah disemak dan diluluskan / tidak diluluskan (Nyatakan sebab)

.....
.....
.....

Tarikh:..... (Tandatangan / Nama / Cop)

3. Pelulus (Oleh Pengarah / Ketua Bahagian / Ketua Cawangan)

Permohonan telah disemak dan diluluskan / tidak diluluskan (Nyatakan sebab)

.....
.....
.....

Tarikh:..... (Tandatangan>Nama/Cop)

PANDUAN MENGISI NOTIS PENUKARAN/PEMBETULAN BUTIR-BUTIR KENDERAAN DAN PEMILIK BERDAFTAR

PERHATIAN

- i. Diisi dalam 1 salinan
- ii. Tulis dengan terang dan jelas, gunakan HURUF BESAR
- iii. Di petak yang disediakan, gunakan satu petak bagi setiap huruf atau angka. Tinggalkan satu petak kosong antara perkataan.
- iv. Gunakan ejaan ringkas jika ruangan tidak mencukupi.

BAHAGIAN B-PINDAAN / PEMBETULAN BUTIR-BUTIR KENDERAAN

4. **Buatan** Tuliskan nama pembuat bukan pengedar.
5. **Bahan Bakar** Gunakan kod seperti berikut:
- | | |
|-----------------------------|-----------------------------------|
| 0-Petrol | 1-Diesel |
| 2-Gas Petroleum Cecair | 3-Petrol dan Gas Petroleum Cecair |
| 4-Gas Asli (NGV) | 5-Petrol dan Gas Asli (NGV) |
| 6-Diesel dan Gas Asli (NGV) | 7-Enjin Diesel Hijau |
| 8-NGV dan Diesel Hijau | 9-Lain-lain |
6. **Warna** Gunakan kod warna seperti berikut:
- | | |
|-------------|------------------|
| BEI -Beige | MAR -Maroon |
| BIR -Biru | MER -Merah |
| COK -Coklat | MRJ -Merah Jambu |
| EMA -Emas | ORE -Oren |
| HIJ -Hijau | PER -Perak |
| HIT -Hijau | PUT -Putih |
| KEL -Kelabu | UNG -Ungu |
| KUN -Kuning | |
7. **Kelas Kegunaan** Tuliskan kegunaan jenis badan kenderaan tersebut.
8. **Jenis Badan** Tuliskan keterangan jenis badan kenderaan tersebut
9. **Status Asal** Gunakan kod seperti berikut:
- | | |
|-------------------------|-----------------------------|
| A-Kenderaan Import Baru | B-Kenderaan Import Terpakai |
| C-Pemasangan Tempatan | D-Binaan Tempatan |

BAHAGIAN C-PINDAAN /PEMBETULAN BUTIR-BUTIR PEMILIK BERDAFTAR

1. **No.K.P/Pasport/Polis/Tentera/Syarikat/Pertubuhan**
- | | |
|-----------------------|--|
| Orang Awam Malaysia | -Isikan nombor kad pengenalan |
| Polis atau Tentera | -Isikan nombor polis atau tentera |
| Bukan rakyat Malaysia | -Isikan nombor passport |
| Syarikat/Pertubuhan | -Isikan nombor pendaftaran syarikat/pertubuhan |
- Contohnya-123456-10-0956, isikan

1	2	3	4	5	6	1	0	0	9	5	6
---	---	---	---	---	---	---	---	---	---	---	---

2. Kategori Pemilik Berdaftar

Gunakan Kod seperti berikut:-

0-Penduduk Tetap Malaysia

2-Anggota Polis

4-Syarikat/Pertubuhan

6-Badan Berkanun/PBT

8-Resit Pengenalan Sementara

1-Orang Awam Malaysia

3-Anggota Tentera

5-Kerajaan

7-Sijil Kelahiran Malaysia

9-Bukan Warganegara Malaysia

3. Nama

Tuliskan nama seperti di dalam Kad Pengenalan/Pasport/Kad Polis/Tentera



4. Alamat

Tuliskan alamat kediaman/alamat berdaftar

	JABATAN PENGANGKUTAN JALAN MALAYSIA	JPJ-EH1
BORANG PENGISYTIHARAN KENDERAAN PERSENDIRIAN E-HAILING		
SILA BACA PANDUAN SEBELUM MENGISI BORANG INI.		
A. BUTIR-BUTIR PEMUNYA BERDAFTAR		
1 Nama Pemilik		
2 No. Kad Pengenalan		
3 No. Rujukan eVP <i>(Electronic Vehicle Permit -EVP)</i>		4 Kategori Pemunya Berdaftar <input type="checkbox"/>
B. BUTIR-BUTIR KENDERAAN		
1 No. Pendaftaran		
2 No. Casis		
3 No. Enjin		
PENGAKUAN PENGISYTIHARAN E-HAILING : Adalah diakui bahawa pemandu dan kenderaan ini menjalankan perkhidmatan e-hailing menurut kehendak Akta Pengangkutan Awam Darat 2010, Akta Pengangkutan Jalan 1987 dan Akta Lembaga Pelesenan Kenderaan Perdagangan 198 serta Kaedah-Kaedah di bawahnya.		
Tarikh.....		Tandatangan.....
C. UNTUK KEGUNAAN JPJ		
1 Pastikan dokumen yang berikut dikemukakan :		
1.1	JPJK8 (Pind.1/2016)	
1.2	<i>Electronic Vehicle Permit (eVP)</i>	
1.3	Salinan Dokumen Pengenalan Diri Pemilik dan/atau Wakil	
1.4	Surat kebenaran Lantikan Wakil Individu (jika berkenaan)	
2 Pastikan Laporan Pemeriksaan PUSPAKOM (Berkala) untuk had usia lebih (3) tiga tahun berkuatkuasa dalam sistem MySIKAP		
Permohonan adalah DITERIMA / DITOLAK		
Tarikh.....		Tandatangan Penyelia

BAHAGIAN A - BUTIR-BUTIR PEMANDU E-HAILING & PENGISYTIHARAN	
1 Nama	- Isikan Nama seperti di dalam kad pengenalan/kad pengenalan penduduk tetap
2 No. Kad Pengenalan	- Orang Awam Malaysia/Penduduk Tetap Malaysia Isikan nombor kad pengenalan.
3 No. Rujukan eVP <i>(Electronic Vehicle Permit)</i>	- Isikan seperti dalam nombor disertakan oleh APAD/LPKP
4 Kategori Pemunya	- Gunakan kod seperti berikut:-
	0 - Penduduk Tetap Malaysia 1 - Orang Awam Malaysia
BAHAGIAN B - BUTIR-BUTIR KENDERAAN	
1 No. Pendaftaran	- Isikan nombor pendaftaran kenderaan
2 No. Casis	- Isikan maklumat no casis kenderaan
3 No. Enjin	- Isikan maklumat no casis kenderaan

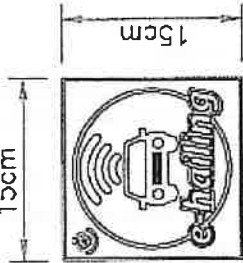
PELEKAT KHAS KENDERAAN E-HAILING DAN LOKASI PEMASANGAN

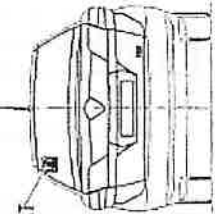
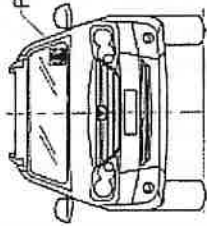
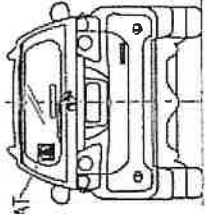
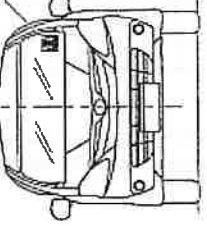
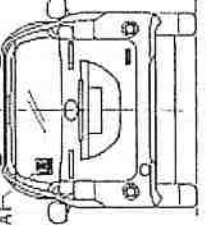
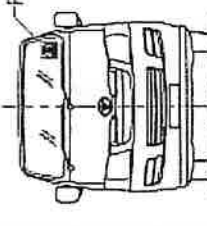
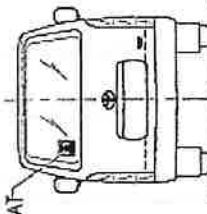
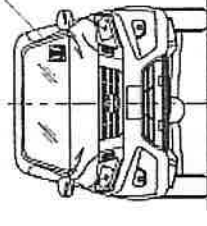
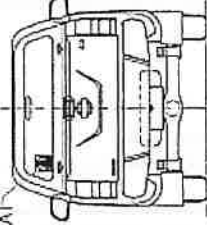
<p>PELEKAT KHAS E-HAILING</p>  <p>15cm</p> <p>15cm</p>	<p>MOTOKAR (MKR)</p>  <p>HADAPAN</p>  <p>BELAKANG</p>
<p>JIP (JIP)</p>  <p>HADAPAN</p>  <p>BELAKANG</p>	<p>MULTI UTILITY VEHICLE (MUV)</p>  <p>HADAPAN</p>  <p>BELAKANG</p>
<p>WINDOW VAN (VAN)</p>  <p>HADAPAN</p>  <p>BELAKANG</p>	<p>PICK-UP (PIC)</p>  <p>HADAPAN</p>  <p>BELAKANG</p>